

UNE IDÉE SIMPLE, DES MILLIERS D'APPLICATIONS ...

Dépalétiseur

– Mouvements à grande s vitesses

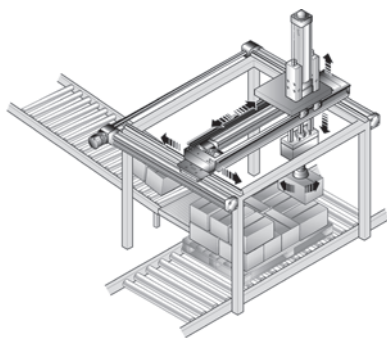

Convoyage

– Transfert horizontal et vertical

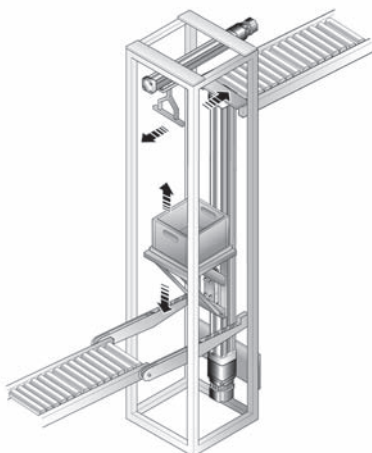

Machines de poinçonnage

– Alimentation et positionnement

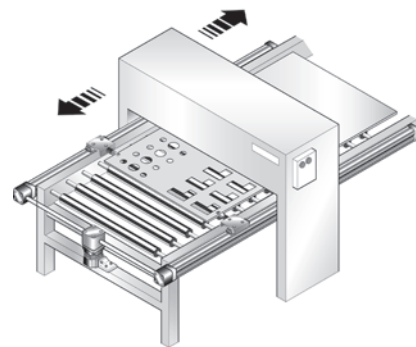

Ascenseur de pièces

– Mouvements parallèles de deux actionneurs

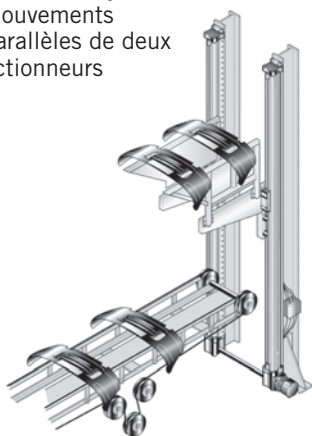

Machines de découpe

– Découpe jet d'eau et laser

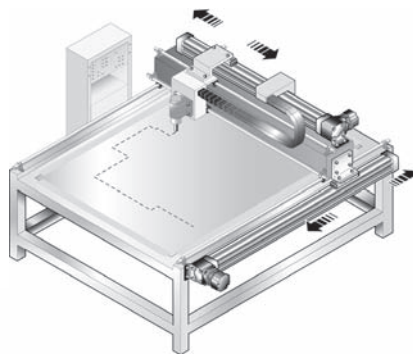

Machines de découpe

– Transfert à grande vitesse pour découpe de papiers et textiles

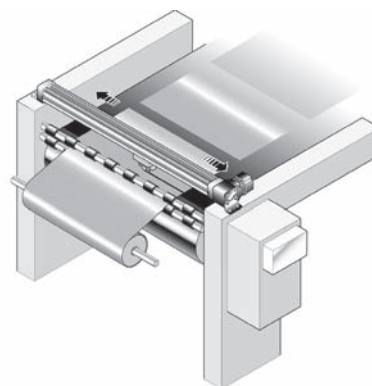

Pulvérisations

– Mouvements synchronisés bidirectionnel à grande vitesse



Portes automatiques

– Mouvements bidirectionnels



Stations de travail ergonomiques

– Réglages des postes de travail

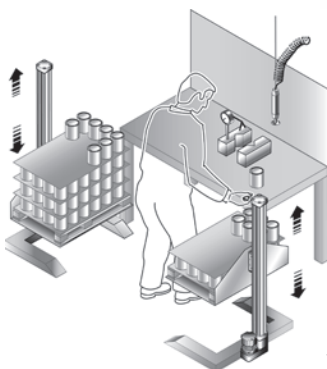

Machines de remplissage

– Positionnement sur 3 axes

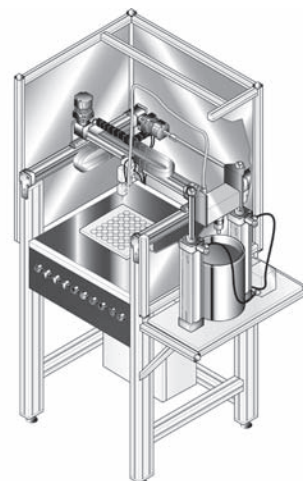

Stations de travail ergonomiques
– Réglages des postes de travail

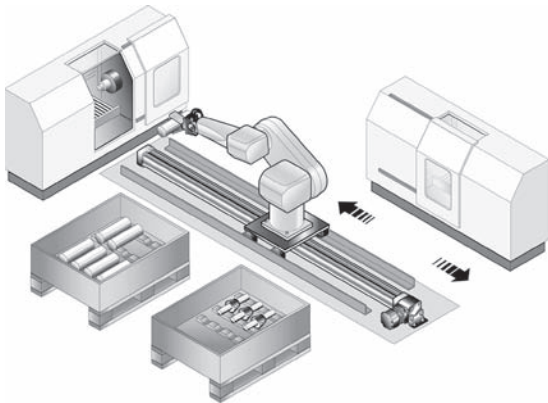

Fraiseuse
– Vitesse lente et régulière

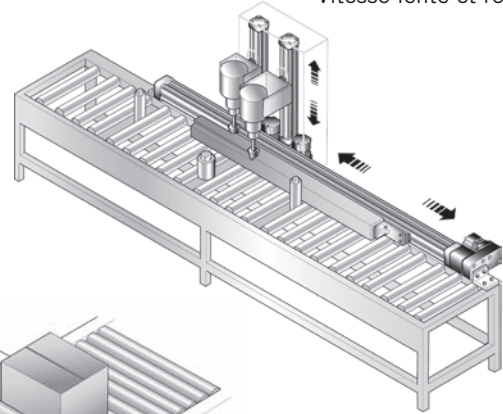

Convoyage
– Renvoi d'angle

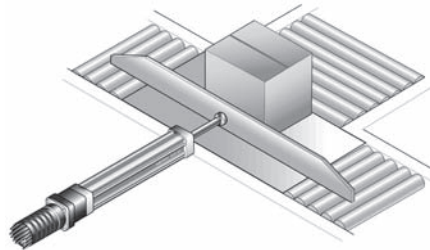

Pulvérisation
– Mouvements simultanés

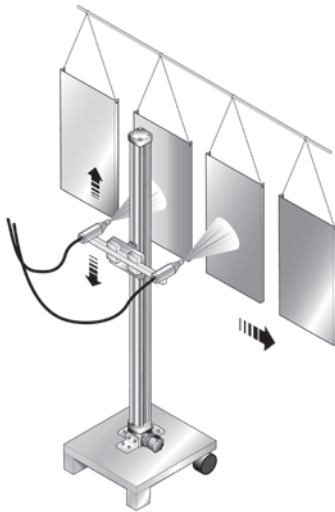

Systèmes de mesure
– Mouvements synchronisés de déplacement de capteurs optiques

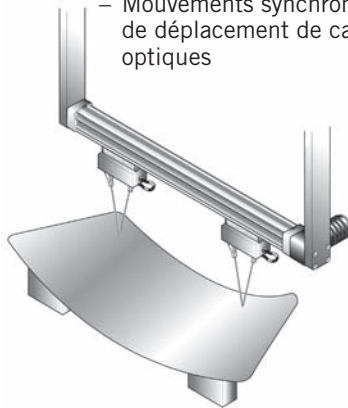

Fenêtre de désenfumage
– Régulation de systèmes humidificateurs d'air

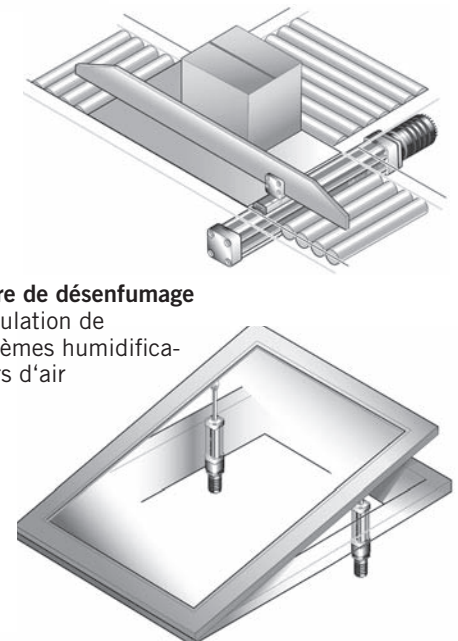

Equipement médical
– Lit orthopédique

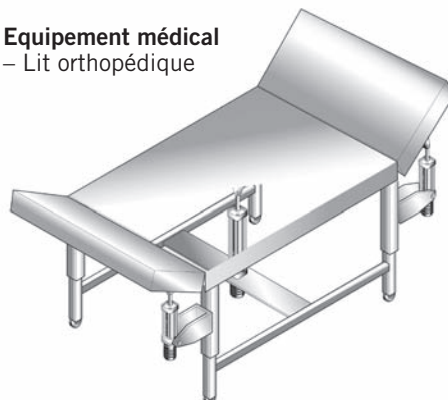

Convoyage
– Centrage de colis

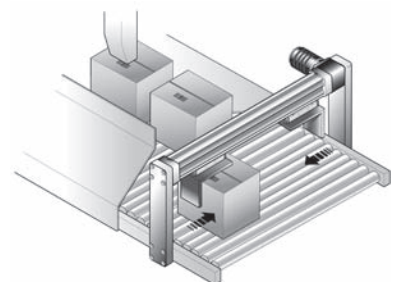

Elévateur mobile
– Système de monte-charge conforme aux exigences de sécurité en milieu industriel.

