

Réducteur à courroie crantée

sur mesure

Taille 25, 32, 50

- Séries OSP-E..SB, ..ST, ..SBR, ..STR
- Actionneurs linéaires avec vis

Le réducteur à courroie sur mesure permet de monter la plupart des moteurs en parallèle de l'actionneur. Veuillez tenir compte, au moment de la commande, de l'option de l'arbre d'entraînement de l'actionneur OSP-E avec tige.

Celui-ci peut être commandé, au choix, avec arbre lisse ou rainure de clavette (option).

(Des délais de livraisons rallongés peuvent apparaître dans le cas de l'option avec rainure de clavette).

OPTIONS de l'arbre d'entraînement OSP-E avec vis

Code article	Arbre d'entraînement
OSP-E...*... ..0-.....	Arbre lisse
OSP-E...*... ..3-.....	Clavette
OSP-E...*... ..4-.....	Clavette, version longue

*1=SB, 2=ST, 3=STR, 4=SBR

Couple max. admis M [Nm] pour réducteur à courroie

Taille	Rapport de réduction	
	1:1	2:1
25	5	5
32	10	10
50	20	20

Observez le couple d'entraînement maximal admis de l'entraînement choisi.

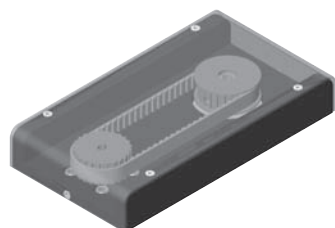

Réducteur à courroie crantée



Tableau de dimensions (mm) et indications

Séries	L1	L2	L3	La		B	Ø F*	Code article
				1:1	2:1			
OSP-E25	186	101	30	110	109,3	M4 - M10	6, 7, 8, 9, 10, 11	15576
OSP-E32	196	101	37	110	111,4		8, 9, 10, 11, 12, 14	15576
OSP-E50	234	101	50	135	133,7		12, 14, 16, 19	15576

* autres diamètres sur demande

Dimensions variables de montage du moteur

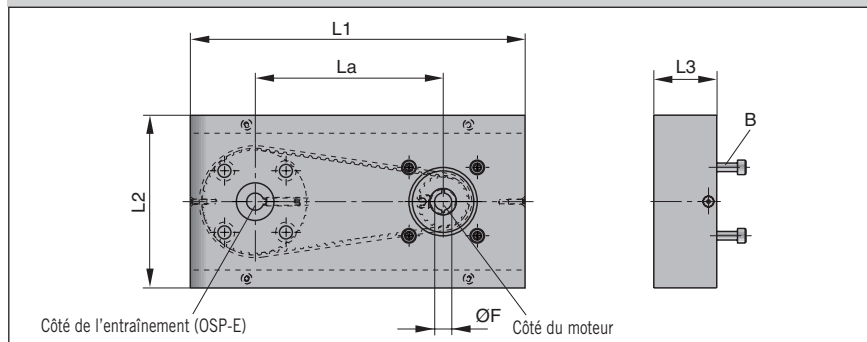
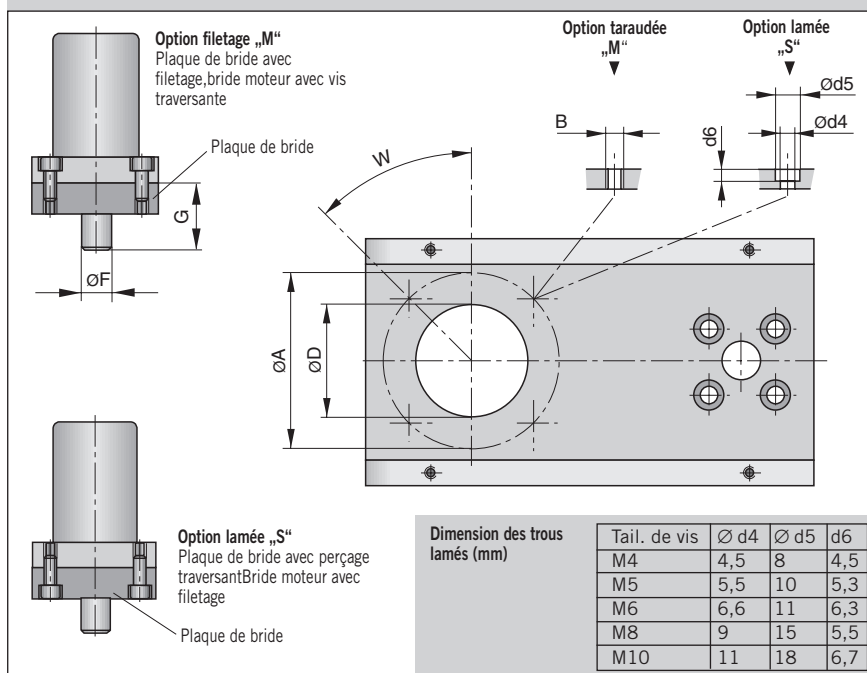

Dimension des trous lamés (mm)

Tail. de vis	Ø d4	Ø d5	d6
M4	4,5	8	4,5
M5	5,5	10	5,3
M6	6,6	11	6,3
M8	9	15	5,5
M10	11	18	6,7

Tableau de dimensions variable (mm)

W	45 °			90 °		
	25	32	50	25	32	50
Taille						
A min.	30			30		
max. Vers. S	110 - Ød5			70 - Ød5	70 - Ød5	80 - Ød5
max. Vers. M	110 - Ød4			70 - Ød4	70 - Ød4	80 - Ød4
B max.	M 8			M 8		
D min.	20			20		
max.	80	80	100	60	60	70
G min.	16	20	30	16	20	30
max.	23	30	40	23	30	40
ØF [mm]	6, 7, 8, 9, 10, 11	8, 9, 10, 11, 12, 14	12, 14, 16, 19	6, 7, 8, 9, 10, 11	8, 9, 10, 11, 12, 14	12, 14, 16, 19