

Versions

– pour vérins sans tige pneumatiques: OSP-P

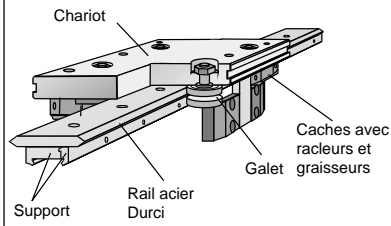

Guidage à galets POWERSLIDE

OSP
— ORIGA
— SYSTEM
— PLUS

Guidages PS 16 à 50 pour vérins sans tige
• Série OSP-P

Charges, efforts et couples

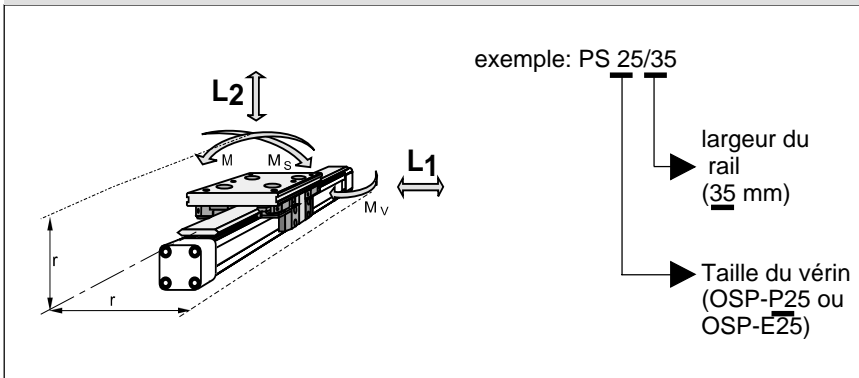

Caractéristiques:

- Chariot en aluminium anodisé monté sur 4 galets en "V" à double rangée de billes
- Rail en acier durci en surface
- **Un choix de plusieurs tailles peut être utilisé avec le même vérin.**
- Version inoxydable disponible
- Vitesse jusqu'à 3 m/s,
- Chaque galet est protégé par un cache muni de racleurs et graisseur.
- En standard courses à la demande jusqu'à 3500mm (mm par mm) (Autres courses sur demande)

Données techniques

Le tableau ci-dessous montre les valeurs maximales de charges, efforts et couples. Jusqu'à une vitesse de 0,5m/s aucun calcul dynamique n'est nécessaire.

Détails techniques sur les vérins sans tige pneumatiques OSP-P voir fiche technique 1.10.002F.

*NB:

Dans le diagramme d'amortissement, il convient d'ajouter la masse du chariot à la masse déplacée.

Guidages	pour vérin	Couples Max [Nm]			Charges Max. [N]	Masse du vérin avec le guidage [kg]		Masse* du chariot [kg]	Références Powerslide pour OSP-P ¹⁾
		M	Ms	Mv		pour 0 mm de course	Supplément par 100 mm		
PS 16/25	OSP-P16	45	14	45	1400	0,93	0,24	0,7	20285
PS 25/25	OSP-P25	63	14	63	1400	1,5	0,4	0,7	20015
PS 25/35	OSP-P25	70	20	70	1400	1,7	0,4	0,8	20016
PS 25/44	OSP-P25	175	65	175	3000	2,6	0,5	1,5	20017
PS 32/35	OSP-P32	70	20	70	1400	2,6	0,6	0,8	20286
PS 32/44	OSP-P32	175	65	175	3000	3,4	0,7	1,5	20287
PS 40/44	OSP-P40	175	65	175	3000	4,6	1,1	1,5	20033
PS 40/60	OSP-P40	250	90	250	3000	6	1,3	2,2	20034
PS 50/60	OSP-P50	250	90	250	3000	7,6	1,4	2,3	20288
PS 50/76	OSP-P50	350	140	350	4000	11,5	1,8	4,9	20289

¹⁾ Version inoxydable disponible. (Charges, efforts et couples inférieurs de 25%)

A1P540F00.JZ00X

HOERBIGER-ORIGA se réserve le droit de modifier ces caractéristiques sans préavis

Vérins sans tige voir fiches techniques 1.10.002F
Fixations voir fiche technique 1.45.005F

Fiche technique N°1.40.003F-1

HOERBIGER
ORIGA

Dimensions

Série OSP-P



Tableau de dimensions (mm)

Type	A	B	Z	AA	AZ	BB	CC	CF	EE	EF	EG	FF	FS	FT	GG	JJ	KG
PS16/25	65	14	4xM6	120	–	65	47	80	49	12	35	80	21	64	64	100	–
PS 25/25	100	22	6xM6	145	5	90	47	79,5	53	11	39	80	20	73,5	64	125	57
PS 25/35	100	22	6xM6	156	10	100	57	89,5	52,5	12,5	37,5	95	21,5	73	80	140	57
PS 25/44	100	22	6xM8	190	27	118	73	100	58	15	39	116	26	78,5	96	164	57
PS 32/35	125	25,5	6xM6	156	–	100	57	95,5	58,5	12,5	43,5	95	21,5	84,5	80	140	61
PS 32/44	125	25,5	6xM8	190	6	118	73	107	64	15	45	116	26	90	96	164	61
PS 40/44	150	28	6xM8	190	–	118	73	112,5	75	15	56	116	26	109,5	96	164	–
PS 40/60	150	28	6xM8	240	–	167	89	122,5	74	17	54	135	28,5	108,5	115	216	–
PS 50/60	175	33	6xM8	240	5	167	89	130,5	81	17	61	135	28,5	123,5	115	216	85
PS 50/76	175	33	6xM10	280	25	178	119	155,5	93	20	64	185	39	135,5	160	250	85

Supports intermédiaires

(Voir détails fiche technique N°1.45.005F)

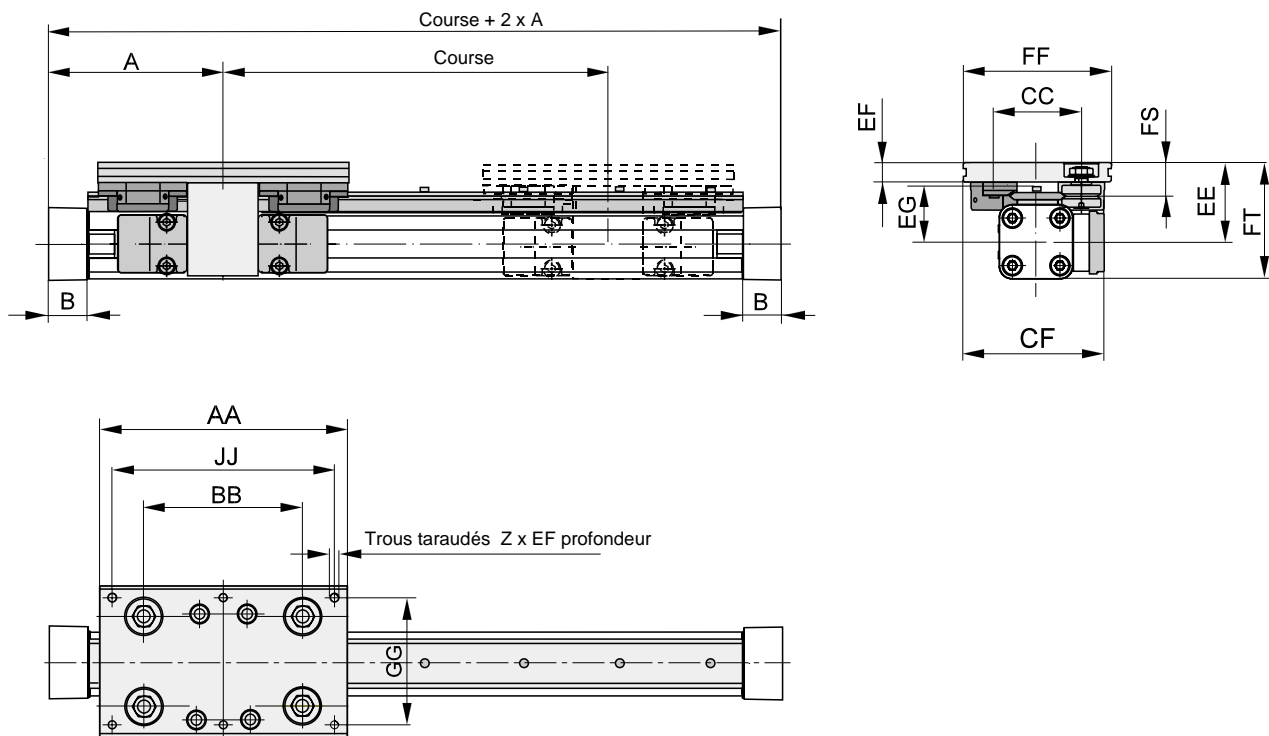
Afin d'éviter une flexion excessive pouvant entraîner des vibrations du tube du vérin, des supports intermédiaires sont nécessaires au-delà de certaines courses.

Le diagramme montre la portée maximale sans support intermédiaire en fonction de la charge. Une flèche de 0,5mm est admissible.

En fonction de l'orientation du vérin on distingue 2 cas.

NB:

Pour des vitesses >0,5 m/s, un intervalle maximum de 1m est conseillé

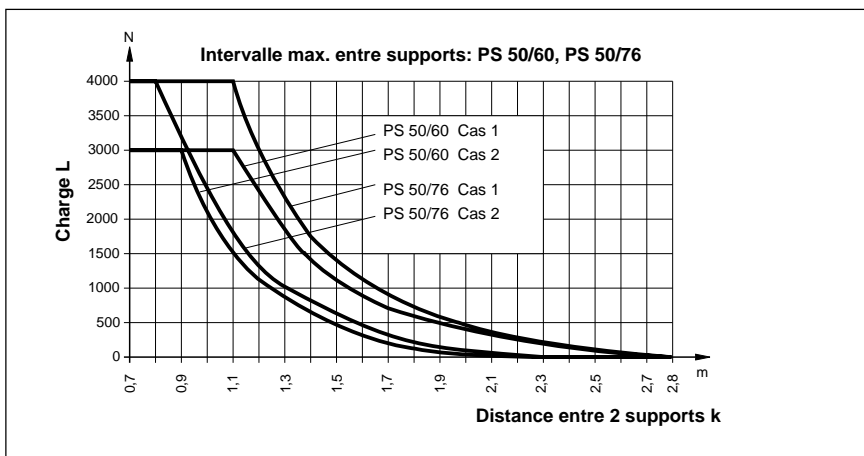
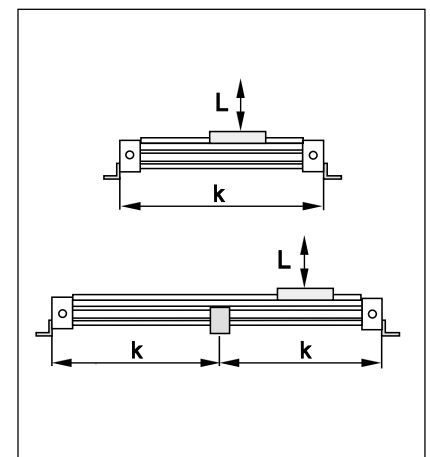
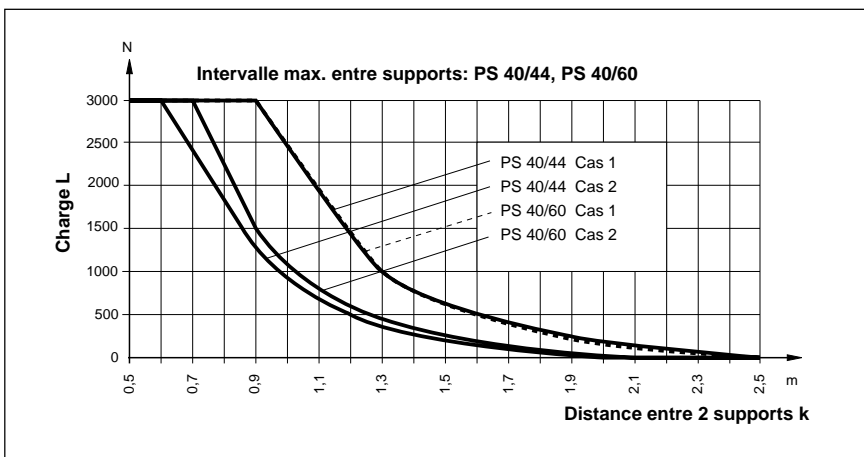
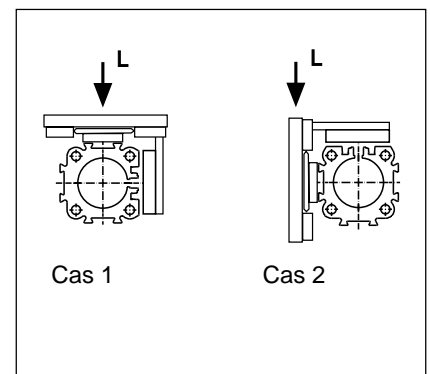
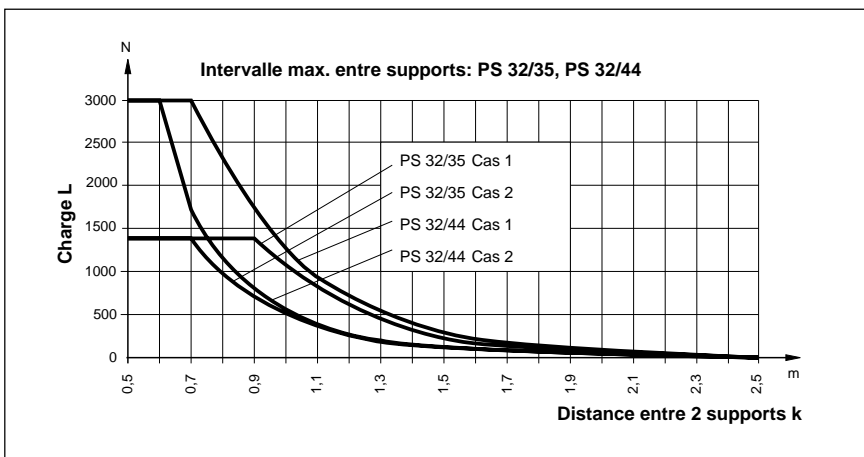
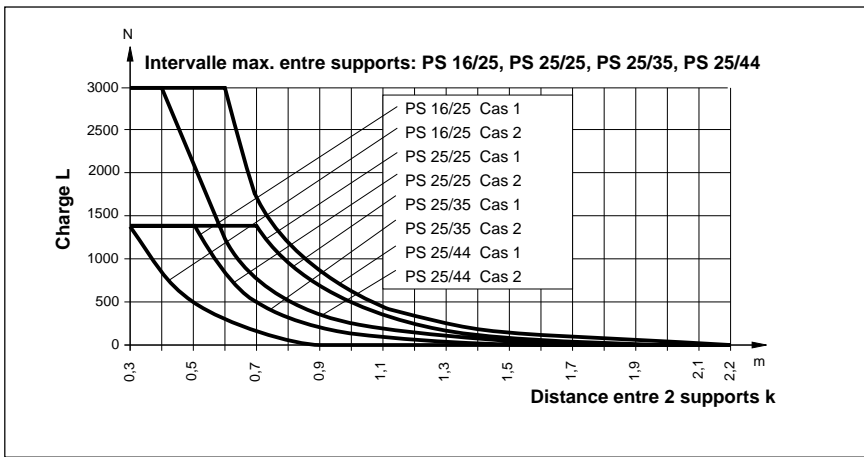

Détails sur les supports voir fiche technique 1.45.001F.

Durée de vie

Le calcul de la durée de vie s'effectue en 2 étapes:

- Détermination du facteur de charge L_F
- Calcul de la durée de vie en km

1. Calcul du facteur de charge L_F

$$L_F = \frac{M}{M_{\max}} + \frac{M_S}{M_{S \max}} + \frac{M_V}{M_{V \max}} + \frac{L_1}{L_{1 \max}} + \frac{L_2}{L_{2 \max}}$$

L_F doit toujours être inférieur à 1.

Graissage

Pour une durée de vie accrue, nous recommandons de maintenir les galets graissés en permanence.

Nous préconisons une graisse pour guidage au **lithium**.

La fréquence de graissage dépend des conditions d'utilisation (température, vitesse, environnement, etc...). Une observation du comportement pendant quelques mois permettra de déterminer cette fréquence.

2. Calcul de la durée de vie

• PS 16/25, PS 25/25, PS 25/35, et PS 32/35	durée de vie [km] = $\frac{106}{(L_F + 0,02)^3}$
• PS 25/44, PS 32/44, PS 40/44, PS 40/60 et PS 50/60:	durée de vie [km] = $\frac{314}{(L_F + 0,015)^3}$
• PS 50/76:	durée de vie [km] = $\frac{680}{(L_F + 0,015)^3}$